

Drilling and milling head, angular, right hand
collet chuck, ER40A, PRECI-FLEX®, external coolant supply



Номер изделия 7.072.500

Передат.отношение 1:1
Скор.вращ. вход. max. 4000 об/мин
Скор.вращ. выход max. 4000 об/мин
Выходн. вращ. момент max. 150 Нм
Направл. вращения 
Объем поставки without wrench and collets
* Actual size inscribed on the tool

Комплект. Collets see Equipment for Toolholders Z2.
Wrench for spindle 0.000.993, 10006
PRECI-FLEX® Adapter
Protection cover for spindle see P99.1

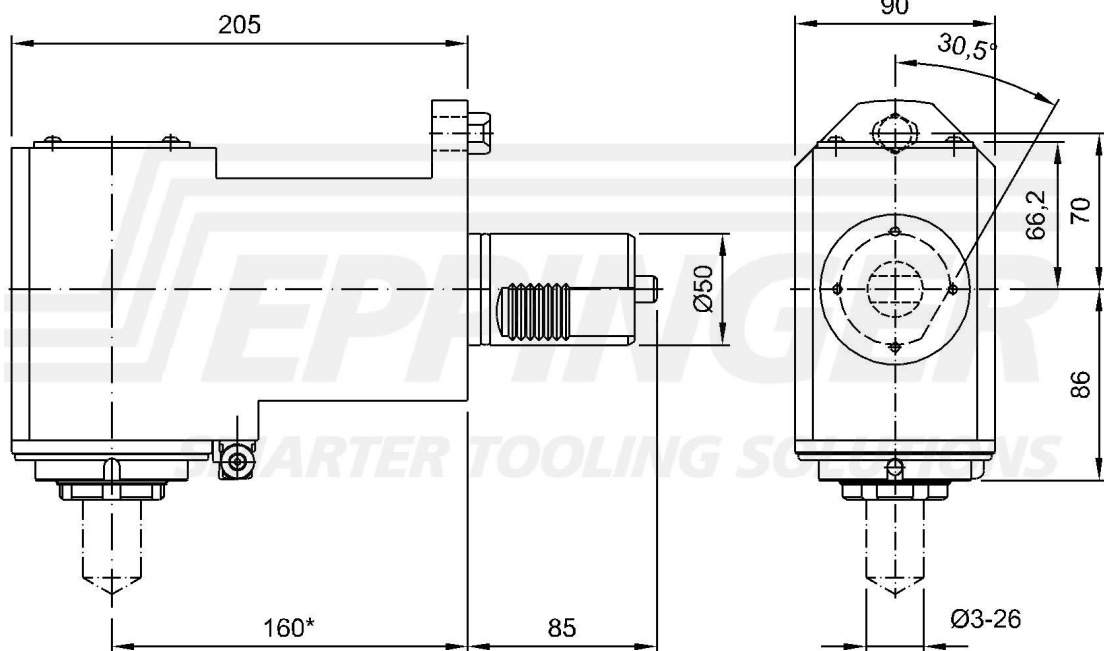
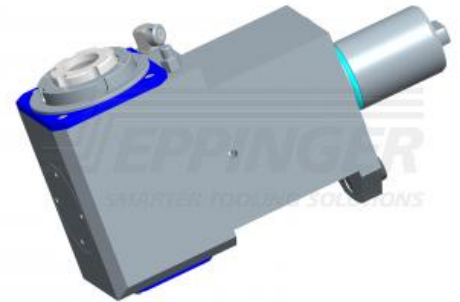

Техн. данные могут незначительно отличаться от приведенных

21.06.2005 | 13.09.2016