

Drilling and milling head, angular, right hand, adjustable alignment pin
collet chuck, ER40A, PRECI-FLEX®, CC
external and central coolant supply



Номер изделия 7.075.642

для Mazak QTS 300/350 M

Передат.отношение 1:1
 Скор.вращ. вход. max. 6000 об/мин
 Скор.вращ. выход max. 6000 об/мин
 Выходн. вращ. момент max. 100 Нм
 Направл. вращения 
 Объем поставки without wrench and collets
 * Actual size inscribed on the tool

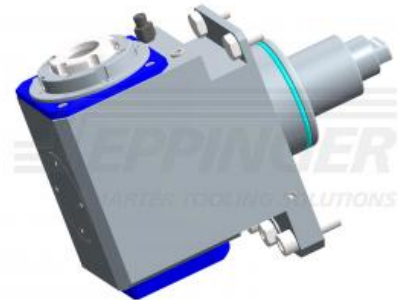

Комплект. Collets see Equipment for Toolholders Z2.1
 Sealing washers see Equipment for Toolholders Z4.1
 Wrench for spindle 0.002.277, 10006
 PRECI-FLEX® Adapter
 Spindle cover see P99.1
 Spindle sealing see P99.1
 Coolant tubes 0.000.378

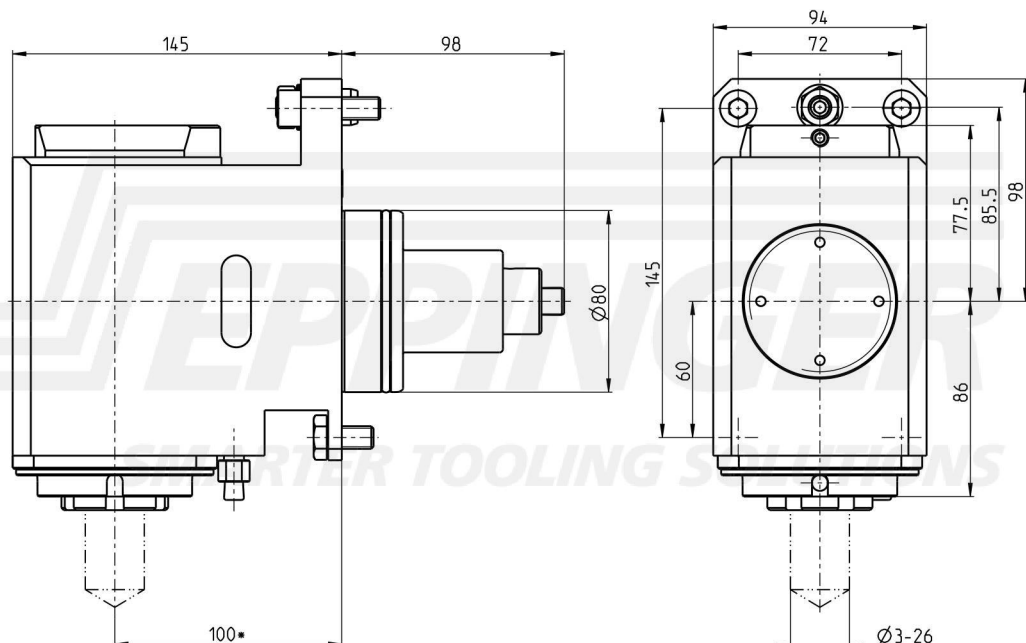

Техн. данные могут незначительно отличаться от приведенных

04.10.2011 | 13.09.2016

ESA Eppinger GmbH | Breitwiesenweg 2-8 | 73770 Denkendorf, Germany | www.eppinger.de