

Drilling and milling head, straight
collet chuck, ER40A, PRECI-FLEX®, CC
external and central coolant supply



Номер изделия 7.075.635

для Mazak QTS 300/350 M

Передат.отношение 1:1

Скор.вращ. вход. max. 6000 об/мин

Скор.вращ. выход max. 6000 об/мин

Выходн. вращ. момент max. 100 Нм

Направл. вращения

Объем поставки without wrench and collets

Комплект. Collets see Equipment for Toolholders Z2.1
Sealing washers see Equipment for Toolholders Z4.1
Wrench for spindle 0.002.277, 10006
PRECI-FLEX® Adapter
Spindle cover see P99.1
Coolant tubes 0.000.378

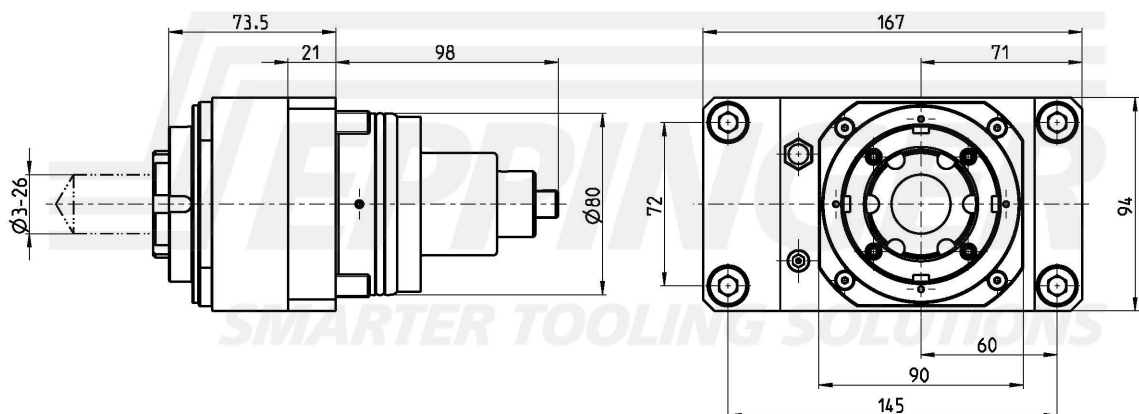
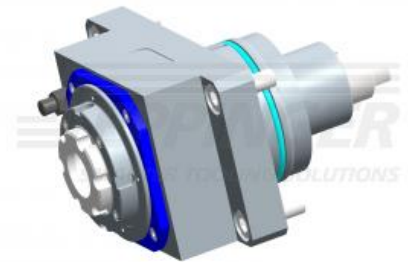

Техн. данные могут незначительно отличаться от приведенных

04.10.2011 | 13.09.2016

ESA Eppinger GmbH | Breitwiesenweg 2-8 | 73770 Denkendorf, Germany | www.eppinger.de