

Drilling and milling head, angular, left hand
collet chuck, ER40A, PRECI-FLEX®, CC
external and central coolant supply



Номер изделия 7.073.341

Передат.отношение 1:1
Скор.вращ. вход. max. 4000 об/мин
Скор.вращ. выход max. 4000 об/мин
Выходн. вращ. момент max. 100 Нм
Направл. вращения 
Объем поставки without wrench and collets
* Actual size inscribed on the tool



Комплект. Collets see Equipment for Toolholders Z2.1
Sealing washers see Equipment for Toolholders Z4.1
Wrench for spindle 0.002.277, 10006
PRECI-FLEX® Adapter
Spindle cover see P99.1
Spindle sealing see P99.1
Coolant tubes 0.000.378

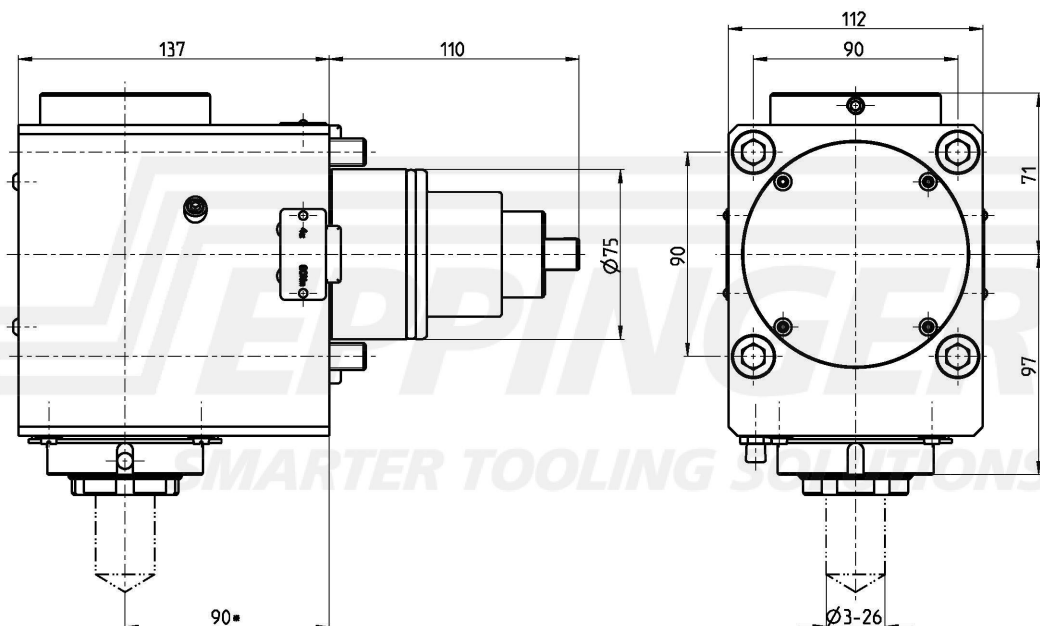

Техн. данные могут незначительно отличаться от приведенных

18.02.2008 | 12.01.2015

ESA Eppinger GmbH | Breitwiesenweg 2-8 | 73770 Denkendorf, Germany | www.eppinger.de