



Drilling and milling head, angular, right hand
collet chuck, ER32A, PRECI-FLEX®, external and central coolant
supply

Номер изделия 7.072.425

Передат.отношение 1:1
 Скор.вращ. вход. max. 6000 об/мин
 Скор.вращ. выход max. 6000 об/мин
 Выходн. вращ. момент max. 70 Нм
 Направл. вращения 
 Объем поставки supplied with wrench, excluding collets

* Actual size inscribed on the tool

Комплект. Collets see Equipment for Toolholders Z2.1
 Sealing washers see Equipment for Toolholders Z4.1
 PRECI-FLEX® Adapter
 Spindle cover see P99.1
 Spindle sealing see P99.1
 Coolant tubes 218.445.220

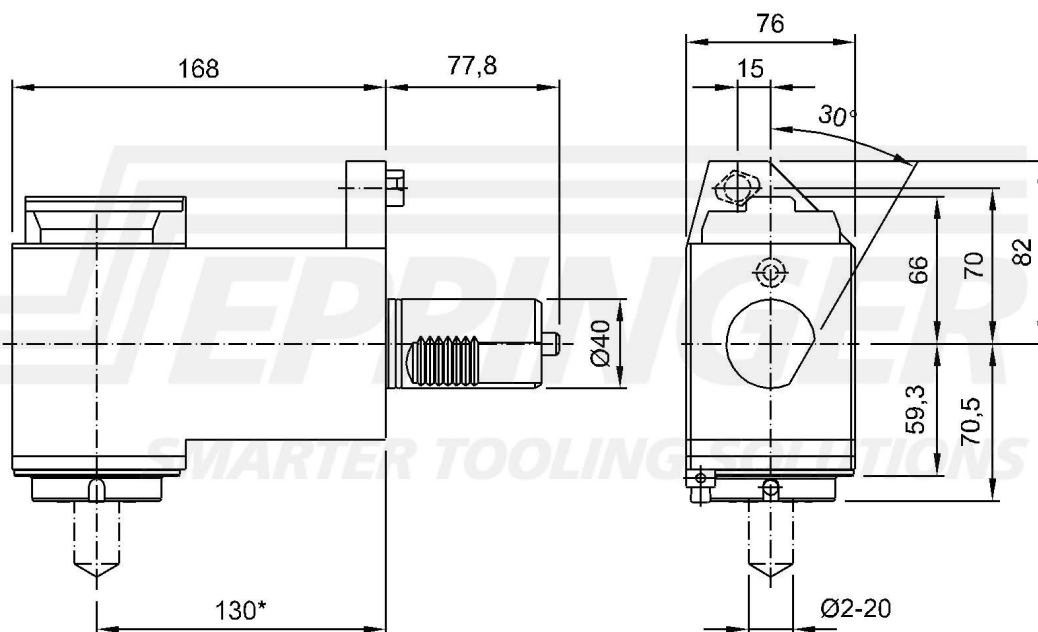

Техн. данные могут незначительно отличаться от приведенных

23.02.2005 | 14.05.2013